

12972.00.00

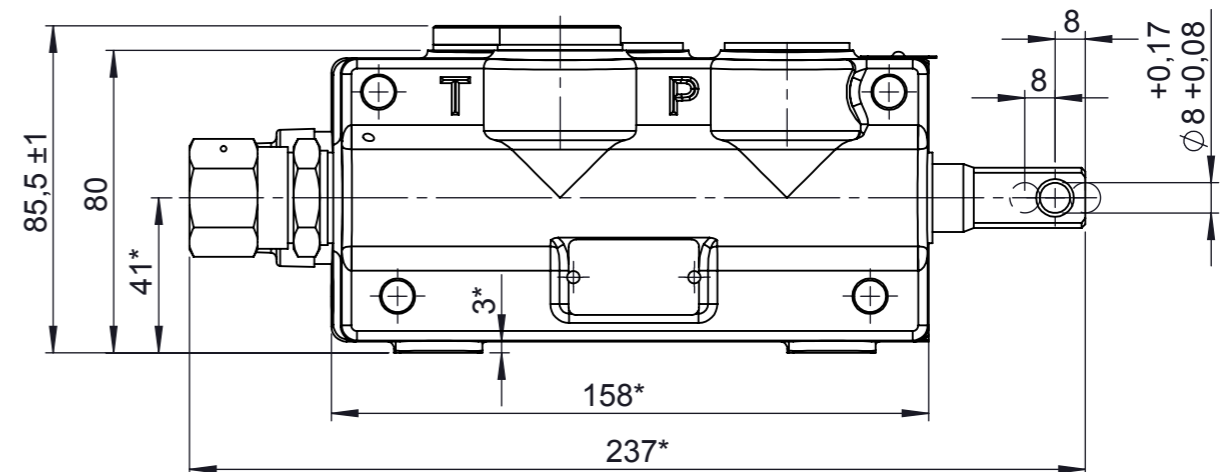
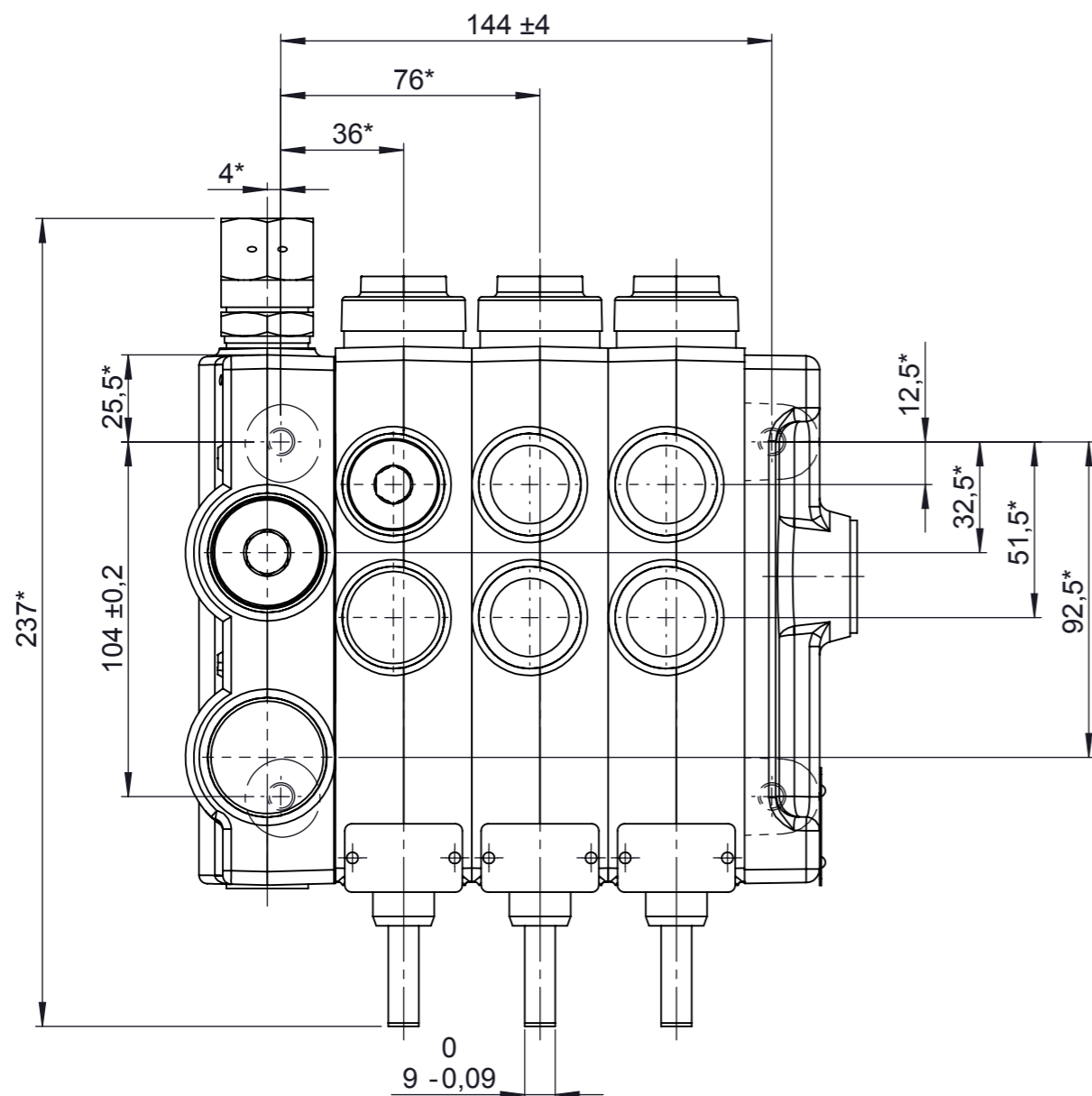
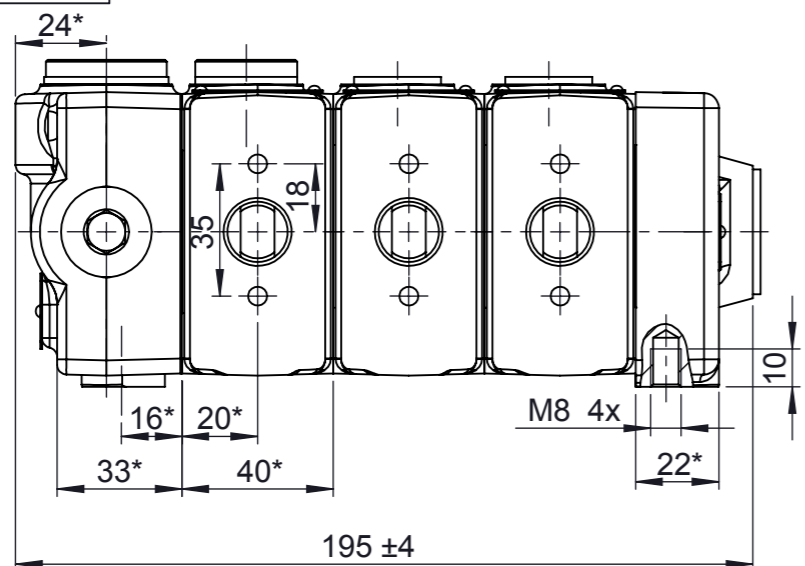

## 1. Техническа характеристика

- 1.1 Номинален дебит -  $60 \text{ dm}^3/\text{mm}$
- 1.2 Номинално налягане - 20MPa
- 1.3 Обхват на регулиране от 7 до 20 MPa

## 2. Технически изисквания

- 2.1 Опорните повърхнини на началния и крайния клапан след затягане на шпилките да лежат в една равнина.
- 2.2 Отворите  $\phi 8$  на ушите да са съосни за поставяне на ос с диаметър  $\phi 8^{-0,09}$
- 2.3 Гайките да се затегнат с въртящ момент  $24^{+3} \text{ Nm}$
- 2.4 За тропическо изпълнение ТА, ТН, Т на дет. поз. 1 и 2 покритие elZn21chr съгласно БДС 9529-76
- 2.5 Пломбирането на разпределителя се извършва само по заявка на клиента
- 2.6 Начин на заявка

Тип  
Начален капак  
Секция  
Капак краен

- 2.7 В дадена комбинация могат да бъдат включени секции само с един вид управление последователно или паралелно
  - 2.8 Размерите, означени със звездичка - за справка /не се контролират/
  - 2.9 Номера на началния капак да се счита като номер на разпределителя
  - 2.10 За ТН, ТА и Т покритие боя черна алкидна ПФ17 по ОН 0281910-88. Допуска се цвят и по заявка на клиента
  - 2.11 Преди монтажа на секциите и капациите в разпределител същите да бъдат стриктно почистени от масло и други нечистотии външно.
- ЗАБЕЛЕЖКА:** n-брой секции в разпределител-максимален брой 8
- 2.12 При специална заявка на разпределител с повече от 8 секции, същия да се изпълнява с шпилка М10 и отворите за шпилките в секциите и капациите да се разпробият  $\phi 10,4\text{H}13$ . Гайките М10 да се затегнат с Мвърт.  $34^{+3} \text{ Nm}$

изм.	бр.	фамилия	подп.	дата	заповед №	описание на изменението	проверил	подпис
разработил		Стоев	подп.	14.10.2008	лист sheet 1/2	материал material	стандарт	
проверил		Тодоров	подп.		мащаб scale 1:2			
утвърдил					наименование description PX 346 4БНСС3 Yes		маса/weight kg 11.475	
Badestnost AD						№	12972.00.00	

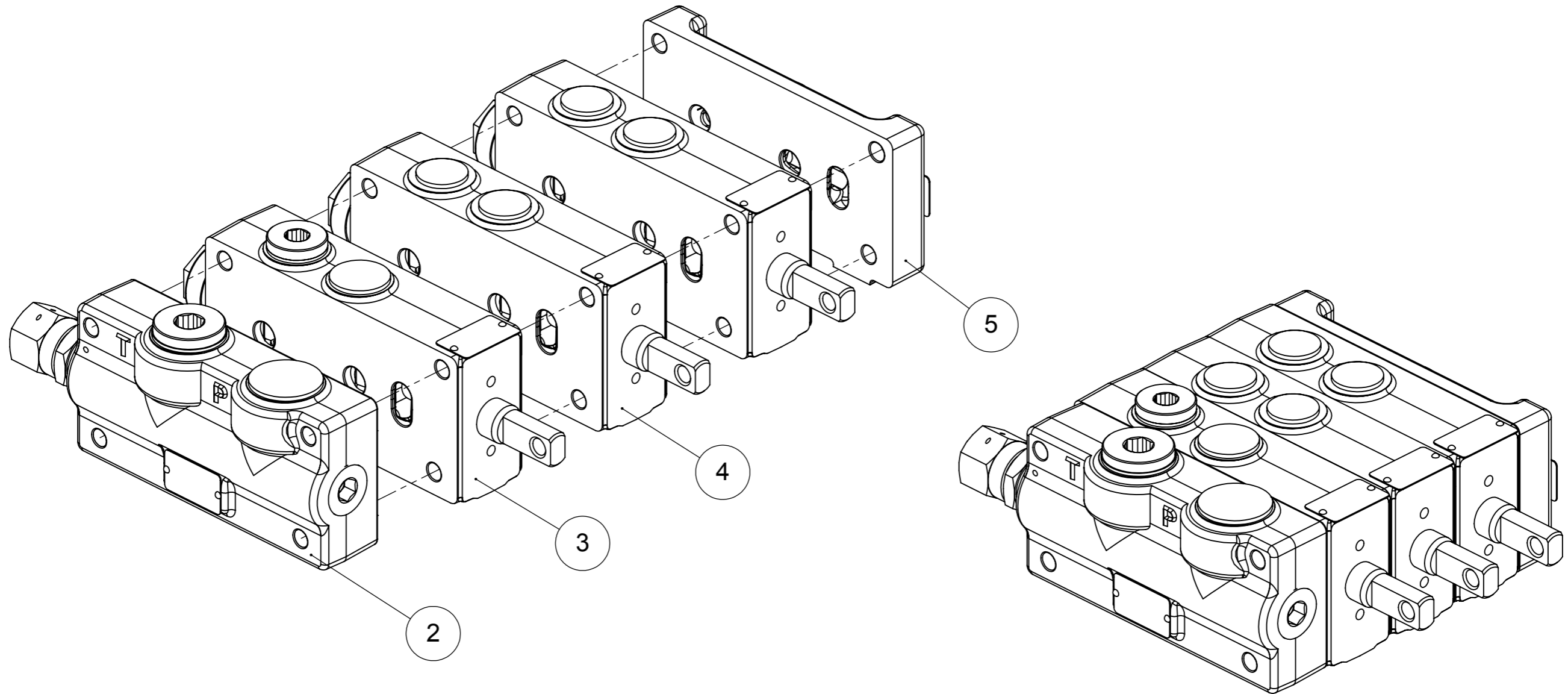

изм.	бр.	фамилия	подп.	дата	заповед №	описание на изменението	проверил	подпис
разработил		Стоев	подп.	14.10.2008	лист sheet 2/2	материал material	стандарт	
проверил		Тодоров	подп.		мащаб scale 1:2			
утвърдил						наименование description PX 346 4БНСС3 Yes		маса/weight kg 11.475
					Badestnost AD	№	12972.00.00	